



## ENDLICH WIEDER MESSE ERLEBEN – HOLZ-HANDWERK EIN VOLLER ERFOLG

Nach einer erfolgreichen Messe, der HOLZ-HANDWERK, sprechen alle von einem Messehighlight – und auch wir konnten dieses für uns ganz klar definieren. **Die Messe!** Endlich wieder Messe, das konnten wir bei jedem Besucher spüren und auch hören. **Produzenten konnten präsentieren, Besucher konnten erkunden und alle gemeinsam konnten sich austauschen und mitteilen.**

Nach einer so langen Pause wurde uns wieder einmal bewusst, wie wichtig dieser Austausch von Produzenten und Endkunden eigentlich ist. Besucher konnten hautnah die neusten Entwicklungen kennenlernen und auch ausprobieren. Aber auch wir erhielten interessantes und gutes Feedback zu unseren Produkten. Besonders unsere Neuerungen bekamen großen Zuspruch.

## MESSE-RÜCKBLICK ANSCHAUEN »

MADE IN GERMANY



## BECK PRÄSENTIERT DIE WEITERENTWICKLUNG MOBILLIFTER ML-120

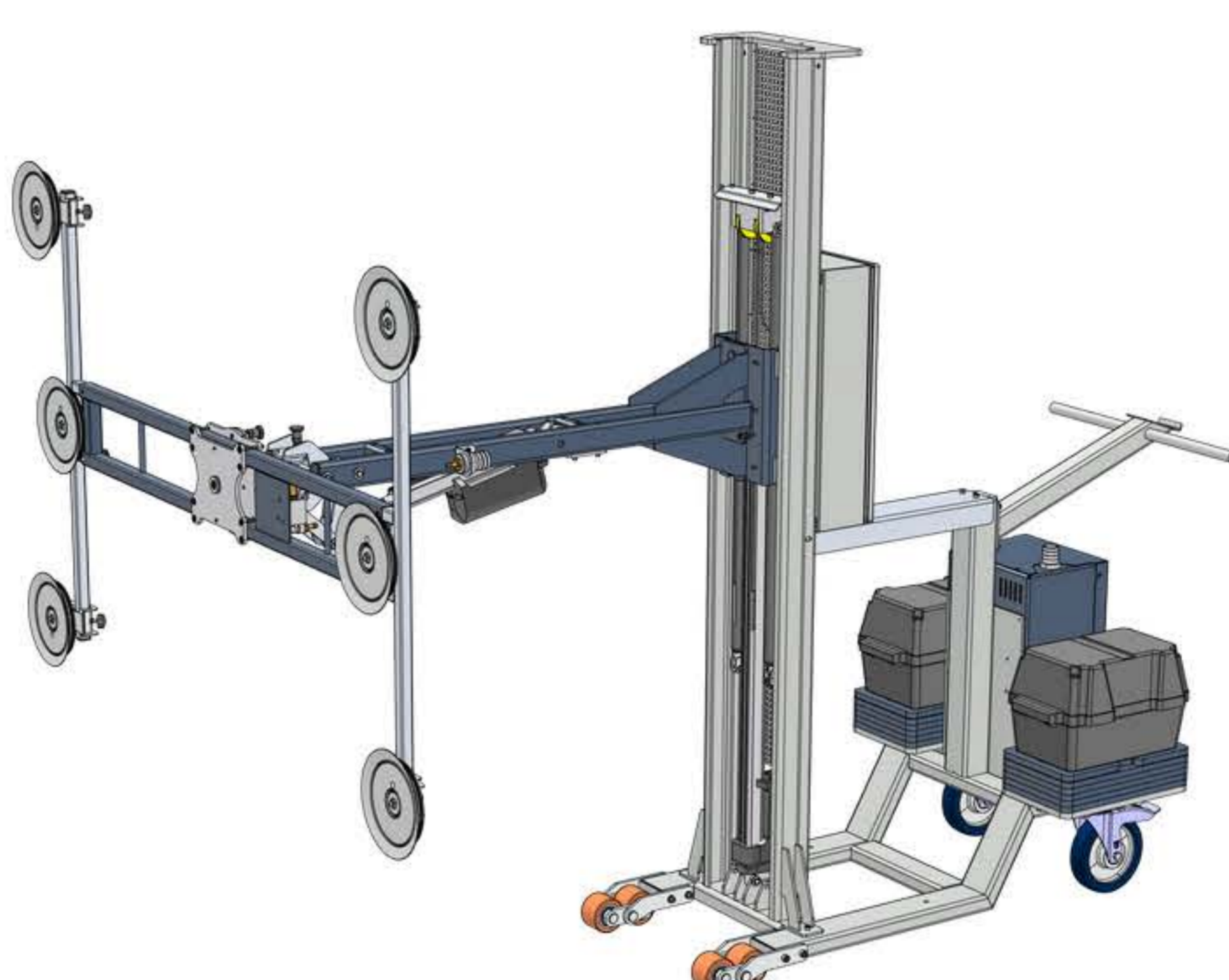

Das Unternehmen Reinhold Beck Maschinenbau GmbH präsentierte eine Weiterentwicklung des Teamers und des HS300 midi mit Schwenkmax, zwei bereits bekannte Produkte im Bereich Handling. Der Mobillifter ML-120 ist der ideale Partner für ergonomisches Plattenhandling.

Mit dem Lifter können große Platten z.B. im Format 5 x 2 Meter aus einem Kragarmregal zur Bearbeitungsmaschine von nur einer Person transportiert werden, ohne körperliche Beanspruchung und ganz einfach. Die Arbeitsvorbereitung ist mit dem mobilen Vakuumlifter mit nur einer Person einfach und effektiv zu bewältigen, auch ohne Kraftanstrengung.

Die Höhe und Breite sowie das Schwenken bis zu 180° der Aufnahme kann motorisch verändert werden. So lassen sich kleine, aber auch große Platten ideal bewegen. Durch die Vakuumbreifer wird das Material schonend aufgenommen und kann durch die Fahreinrichtung leicht an die Maschine verfahren werden. Mit dem starken Akkubetrieb lassen sich auch größere Distanzen verfahren.

## PANHANS PRÄSENTIERT EINE EINZIGARTIGE STEUERUNG



Das Unternehmen HOKUBEMA Maschinenbau GmbH präsentierte ebenfalls weiter entwickelte Maschinen sowie eine einzigartige Steuerung. Einzigartig auf dem Markt werden die Maschinen mit einer effizienten und nachhaltigen Plug & Play Steuerung ausgestattet.

Die Besonderheit: Bei einem Störfall an der Maschine kann zum einen per Fernwartung auf das System zugegriffen und bereits durch das Service-Modul behandelt werden. Reicht dies nicht aus, muss trotzdem keine lange Reparaturzeit in Kauf genommen werden. Durch das durchdachte System kann die alte Steuerung abgesteckt und durch eine neue von HOKUBEMA gesendete Steuerung ausgetauscht werden.

Ein einfaches Stecksystem und die gebündelte Technik in einem Steuerungsmodul ermöglichen eine schnelle und effiziente Problemlösung – ohne Logistik, ohne Steuerungen, ohne Ausfallzeiten. Die eigens entwickelte und auch einzigartige Technik findet sich in allen Steuerungen der PANHANS-Maschinen wieder der Modelle Formatkreissägen und Fräsmaschinen.



Reinhold Beck Maschinenbau GmbH  
Im Grund 23 | 72505 Krauchenwies

Telefon: +49 (0) 7576 962978-0 | [info@beck-maschinenbau.de](mailto:info@beck-maschinenbau.de)  
[www.beck-maschinenbau.de](http://www.beck-maschinenbau.de)

**HOKUBEMA**  
Maschinenbau GmbH

PANHANS ist eine Marke der  
HOKUBEMA Maschinenbau GmbH  
Graf-Stauffenberg-Kaserne  
Binger Straße 28 | Halle 120 | 72488 Sigmaringen  
Telefon: +49 (0)7571 755-0 | [info@hokubema-panhans.de](mailto:info@hokubema-panhans.de)  
[www.panhans.de](http://www.panhans.de)